



PP9hdx

**PRESSION PERMANENTE
POUDRE ABC 43A 233B C**



PROPIÉTÉS

Qualités physico-chimiques.

Fluidité (résistance au mottage), non toxicité, neutralité (pas d'abrasion ni de corrosion), insensibilité aux conditions extérieures (humidité, température, gel), grand pouvoir de pénétration des flammes, possibilité d'utilisation en présence de courant électrique.

Mécanisme d'extinction

Polivalente, la poudre ABC agit:

- Sur les flammes, par catalyse négative.
- Sur les braises, par refroidissement et par formation d'une couche de vernis à la fois isolant et ignifugeant qui enrobe le matériau en feu évitant ainsi la réinflammation.

En diffusion, la poudre ABC forme un écran isolant qui protège l'utilisateur de la chaleur rayonnante du foyer.

Incompatibilité

La poudre ABC à base de phosphate monoammonique est strictement incompatible avec la poedre BC dérivée du bicarbonate de soude. En conséquence ne jamais recharger avec l'une de ces poudres un appareil ayant contenu l'autre.

EFFICACITÉ.

Classes A, B ou C

La polyvalence de la poudre ABC 30 ref. AUCA 2 assure son efficacité sur ces trois types de feux. Pour les feux de matériaux solides, classe A, elle remplace les moyens classiques à base d'eau, parfois contre-indiqués en présence de courant électrique. Pour les feux de liquides ou de solides liquéfiables et les feux de gaz, elle agit dans les mêmes conditions que la poudre BC et convient donc parfaitement aux risques industriels.

CODE 0188160IV

EXT. PP9hdx Ref. A000697E2 / A000697E2I

Classes A B C

Ces types de feux combinés, les plus nombreux dans la pratique, comportent simultanément toutes les catégories de combustibles, éventuellement en présence de courant électrique; il est par conséquent à la fois plus économique et plus sûr de ne pas avoir des extincteurs différents pour chaque type de feu. La polyvalence de la poudre ABC est donc parfaitement adaptée à tous les risques.

FACILITÉS D'UTILISATION

Mobile et compact, l'extincteur PP9P permet d'intervenir rapidement sur le lieu du risque.

Fonctionnement.

Après retrait de la goupille de sécurité, appuyer sur le levier de commande. Ce levier libère la poudre tout en assurant le contrôle de son débit, grâce à un clapet situé à l'intérieur de la robinetterie. La simplicité de fonctionnement évite tout risque de fausse manoeuvre.

Principe de la presión permanente.

L'appareil est mis en pression au moment de sa fabrication et subit alors un test de contrôle par hélium qui permet de s'assurer que l'étanchéité est parfaite et durable. Un manomètre visualise le maintien de la pression dans le temps.

Le rechargement nécessite un retour en usine; dans la pratique l'opération s'effectue sur place par échange standard.

QUALITÉS TECHNIQUES

Conçu à partir des matériaux les plus fiables et faisant appel aux technologies nouvelles de protection anticorrosion, cet appareil est parfaitement adapté aux exigences du milieu tant domestique qu'industriel.

Il est conforme à la norme française NF-S 61900, **Afnor NF EN3-7 + A1**, PED CE, MED CE. et EN3-7 APRAGAZ BENOR.

PP9hdx

PRESSION PERMANENTE
POUDRE ABC 43A 233B C

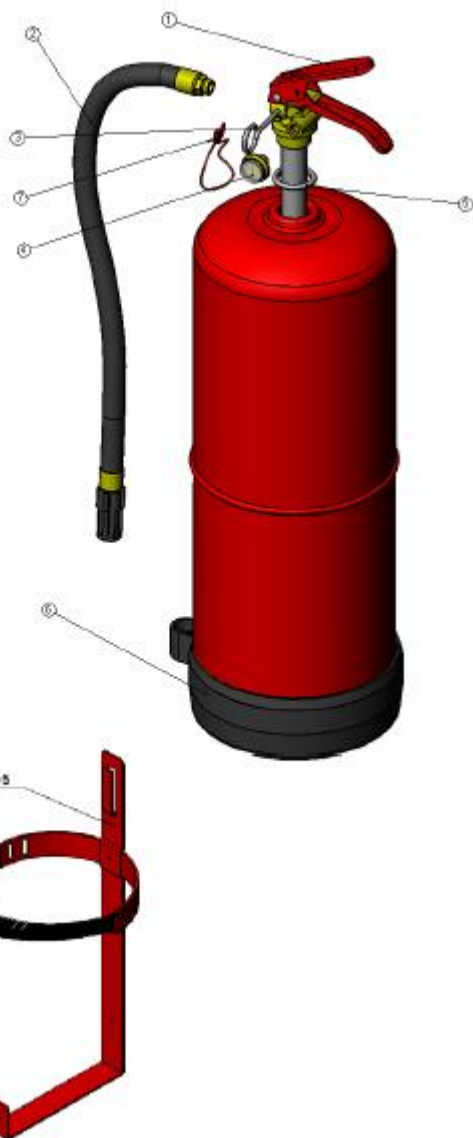

CARACTÉRISTIQUES

CORPS

En tôle d'acier de haute qualité DC04, il est constitué de deux emboutis profonds.

Pressión d'épreuve: PT = 27 bar.; Volume: V = 11,5 l.

Protection extérieure: grenailage et revêtement epoxy-poliéster polymérisé a 220°C, rouge incendie R-3000.

ORGANE DE MISE EN FONCTIONNEMENT

Entièrement métallique, il comprend un levier de commande, un dispositif de sécurité plombé, un manomètre de contrôle, une valve de chargement et d'un tuyau avec jet conique de diffusion.

AGENT EXTINCTEUR

Poudre ABC - 9Kg. ref. ABC / STANDARD 20.

Temps décharge: 26,4 sec.



GAZ PROPULSEUR ET PRESSIONS.

Azote + Hélium; PS (20°C) = 13,5 bar.; PS max. = 16 bar;

SUPPORT

Type mural ou transport.

TEMPÉRATURE D'UTILISATION

- 20°C + 60°C.

DIMENSIONS ET POIDS

Avec le tuyau monté: Hauteur:600mm - Largeur:220mm - Profondeur:310 mm.

Colisage individuel: 600 x 190 x 190mm. Poids: 13,9 Kg.

AGRÉMENTS

- Certification **NF AFNOR**.
- Certification Marine MED CE N° 15/SP/3574
- PED CE. N° 01/SP/144. Type 1. CE
- Transport.

PERFORMANCES FOYERS

- 43A - 233B - C.

INSTRUCTIONS D'UTILISATION



1. ENLEVER LA GOUPILLE DE SÉCURITÉ



2. ENFONCER LA POIGNÉE, ET DIRIGER LE JET SUR LA BASE DES FLAMMES

Photo	Ref. AUCA	Définition
	C000065	Robinet complete extincteur 9 kg.
	C000074	Tube sonde ext. 9 kg
	C000136	Goupille de securite..
	C000211	Joint Hytrel robinet 6/9.
	C000906	Fil sécurité rouge.
	C000217	Soacle plástico extincteur 9 kg.

Photo	Ref. AUCA	Définition
	C000513	Robinet verifcation interieur.
	C000352	Levier sup. Vál. 9
	C000353	Levier inf. Vál. 9
	C000051	Indicateur pression EN3-7.
	C000122	Tuyau complete 9 kgs.
	C000020	Support mural.