

Clés TRICOISES - en alliage d'aluminium

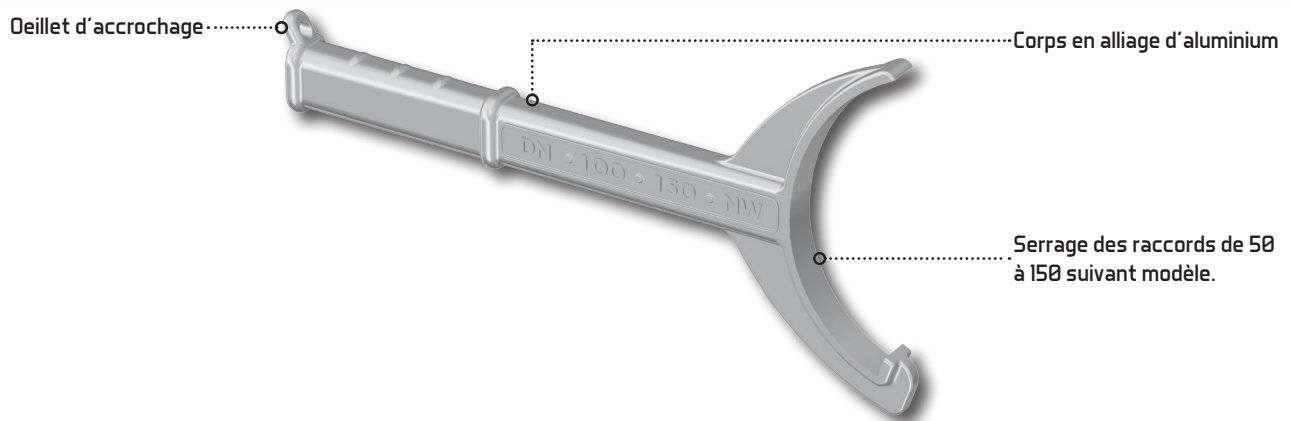

CARACTÉRISTIQUES

Références	<ul style="list-style-type: none"> • Ø2302 - pour raccords 50 à 100 • Ø2300 - pour raccords 100 à 150
Construction	
Corps	• Alliage d'aluminium A-57G 06 Y33
Caractéristiques mécaniques	
Fonctions	• Serrage des raccords de 50 à 150 suivant modèle

