

**Poteau d'incendie TANGO Non Renversable DN100 - Raccords symétriques**



### Un choix sûr à long terme

Les poteaux d'incendie SAINT-GOBAIN PAM sont conçus pour bénéficier d'une longue durée de vie sans intervention particulière ; leurs fonctionnalités sont conservées même après de nombreuses années d'utilisation.

Le produit a été qualifié dans notre Labo Pam accrédité COFRAC.

Le produit offre, en effet, des performances supérieures aux exigences des normes :

- un nombre d'ouverture et de fermeture bien au-delà des 1 000 cycles requis
- une résistance de l'enveloppe à la pression supérieure à 25 bars
- facilement manœuvrable avec des couples inférieurs à 80 Nm.

### Un design séducteur

SAINT-GOBAIN PAM a dessiné le poteau d'incendie TANGO pour s'intégrer parfaitement dans le paysage urbain et apporter une touche de modernité et une allure contemporaine : lignes élancées et épurées, formes douces et continues, alliance de minimalisme et de performance.

**Encombrement et masse**

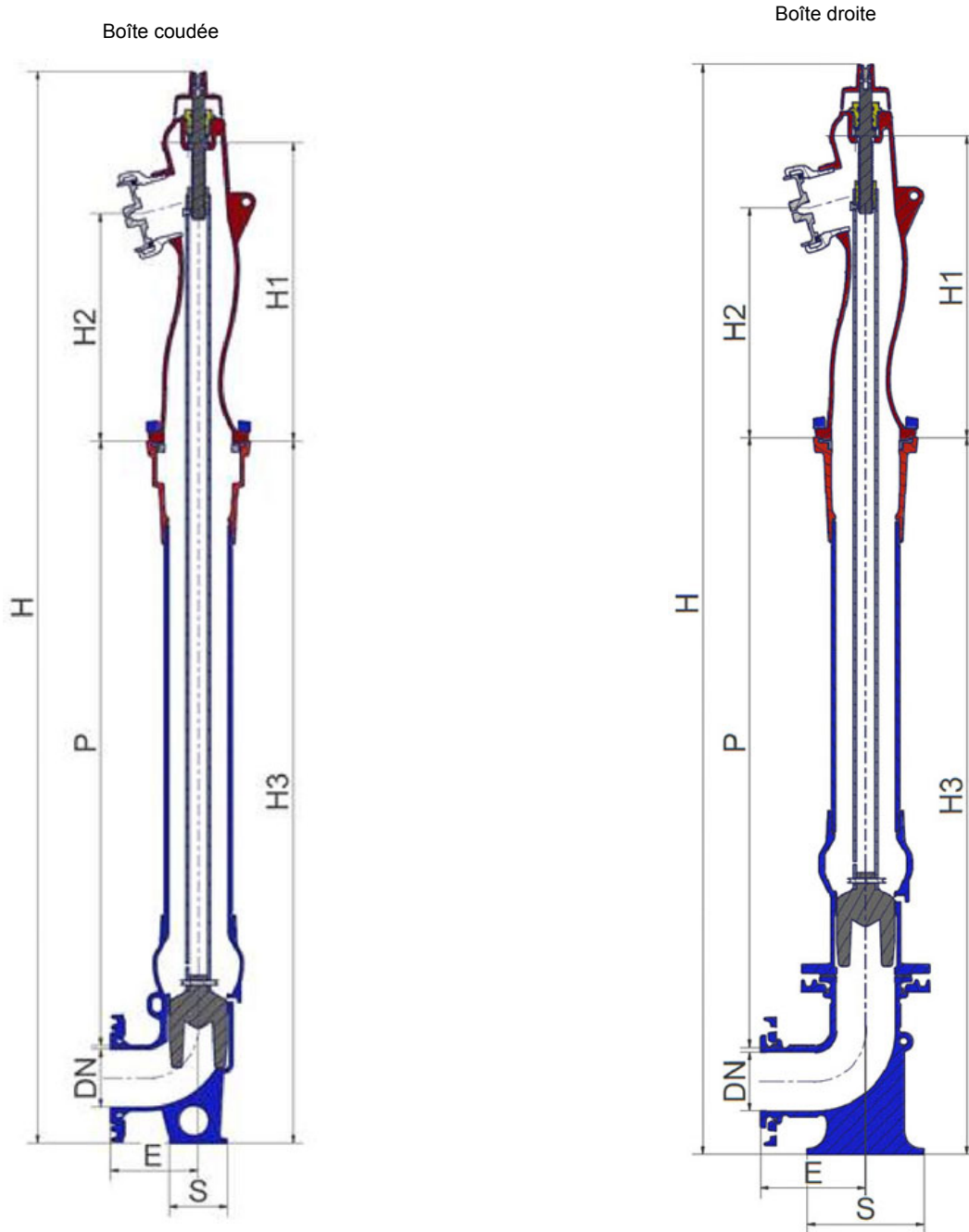

| DN  | Désignation  | Prises           | P=HC | H    | H1  | H2  | H3   | E   | S       | Masse | Référence      |
|-----|--------------|------------------|------|------|-----|-----|------|-----|---------|-------|----------------|
| mm  |              |                  | mm   | mm   | mm  | mm  | mm   | mm  | mm      | kg    |                |
| 100 | Boîte coudée | 2xDN65 + 1xDN100 | 1047 | 1860 | 500 | 400 | 1215 | 152 | 100x90  | 61.0  | Nous consulter |
| 100 | Boîte droite | 2xDN65 + 1xDN100 | 1042 | 1870 | 500 | 400 | 1230 | 180 | 200x200 | 75.0  | Nous consulter |

**Matériaux et revêtements**

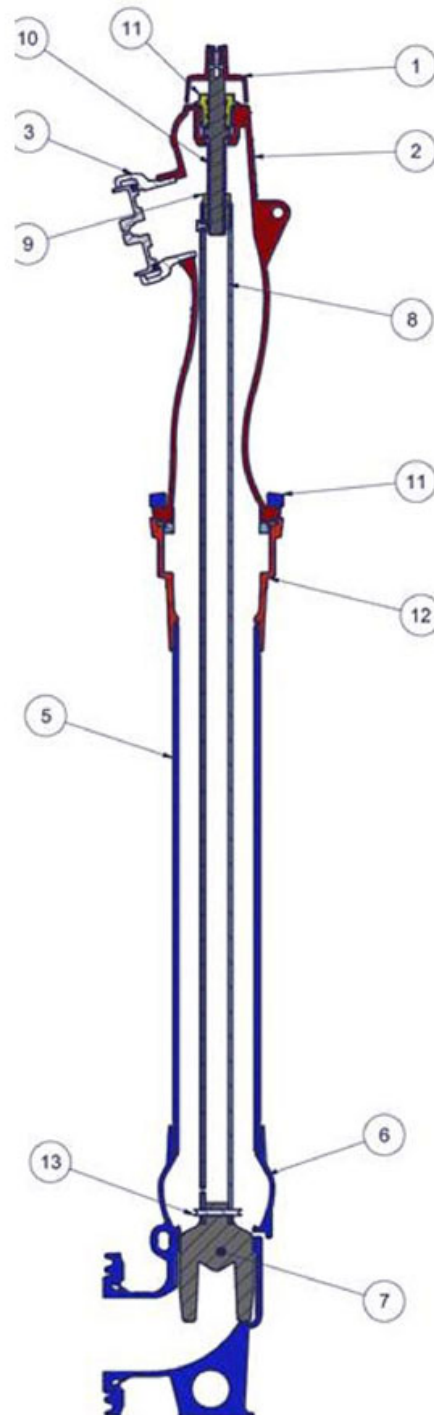

|  |   |                      |
|--|---|----------------------|
| <b>POTEAUX D'INCENDIE</b><br><b>INCENDIE</b><br>DN 100 à |  | 07/01/2021           |
|  |   | <b>RICPI21TGO300</b> |

| Item | Désignation                     | Matériau  | Revêtement  |
|------|---------------------------------|---|---|
| 1    | Carré de manœuvre               | Fonte Ductile EN GJS<br>400-15 ou 500-7 EN 1563 | Zingué  |
| 2    | Corps de prises                 | Fonte Ductile EN GJS<br>400-15 ou 500-7 EN 1563 | Primaire époxy poudre bleu ép.250<br>microns + polyuréthane rouge       |
| 3    | Raccord symétrique              | Aluminium type AS7G                             | Polyuréthane rouge  |
| 4    | Arbre de commande               | (OS) Acier forgé C35 - NF EN 10083-1            | Revêtement cataphorèse<br>noir épaisseur 25 microns                     |
| 5    | Tube allonge                    | Fonte ductile EN GJS<br>400-15 ou 500-7 EN1563  | Primaire époxy poudre bleu ép.250 microns                               |
| 6    | Boîte à clapet coudée ou droite | Fonte ductile EN GJS<br>400-15 ou 500-7 EN1563  | Primaire époxy poudre bleu ép.250 microns                               |
| 7    | Clapet                          | FGS NF EN 1563                                  | Surmoulage EPDM   |
| 8    | Tube de manœuvre                | Acier type Tu 56-8 NF EN 10297-1                | Galvanisé   |
| 9    | Ecrou de manœuvre               | Laiton type Cu Zn 39 Pb2 NF EN 12420            |   |
| 10   | Vis de manœuvre                 | Acier type X 20 Cr 13 NF EN 10088-3             |   |
| 11   | Palier vissé                    | Laiton type Cu Zn 39 Pb 2 NF EN 12420           |   |
| 12   | Cales de renversabilité         | Fonte GS  | Primaire époxy poudre bleu ép.250<br>microns + polyuréthane rouge       |
| 13   | Boîte vissée                    | Fonte ductile EN GJS<br>400-15 ou 500-7 EN1563  | Primaire époxy poudre brun rouge<br>ép.250 microns + polyuréthane rouge |
| 14   | Arbre de manœuvre               | X20 Cr 13 EN 10088-1                            |   |
| 15   | Goupille à sertir               | X20 Cr 13 EN 10088-1                            |   |

## Revêtement

Epoxy + polyuréthane rouge incendie 250 microns mini intérieur et extérieur pour une excellente tenue contre la corrosion. Un revêtement complémentaire sur la partie aérienne lui permet de résister aux sollicitations climatiques : soleil, lune, intempéries, etc...

**Référence de la peinture de réparation : 269081**

## Normes

- Normes : le poteau d'incendie TANGO DN100 est strictement conforme aux normes NF EN 14384, NF S 61213/CN.
- Marque NF : SG Pam est autorisé par le CSTB à apposer la marque NF sur ce produit. Le produit est conforme aux normes et spécifications complémentaires NF S 61213/CN.
- Marquage CE : poteau pour réseau d'incendie conforme à la norme NF EN 14384.
- Alimentarité : le produit est conforme à la réglementation française. Il dispose de l'Attestation de Conformité Sanitaire (ACS)

## Caractéristiques techniques

Manoeuvre du poteau :

- Carré : 30 x 30mm
- Sens de fermeture : FSH

**POTEAUX D'INCENDIE**  
**INCENDIE**  
DN 100 à



07/01/2021

**RICPI21TGO300**

- Nombre de tours : 13
- Coefficient Kv : 180 (sur la prise centrale)
- Diamètre des raccords de prise : 2 prises Ø65 et 1 prise Ø100 symétrique
- Bride de raccordement : perçage ISO PN10/16
- Pression de fonctionnement admissible (PFA) : 16 bars
- Pression d'essai en usine :
  - Enveloppe : 25 bars
  - Obturateur : 18 bars

### Caractéristiques hydrauliques

Courbe de débit du poteau TANGO DN100 en fonction du nombre de tours de manœuvre et créant une perte de charge de 1 bar à pleine ouverture.

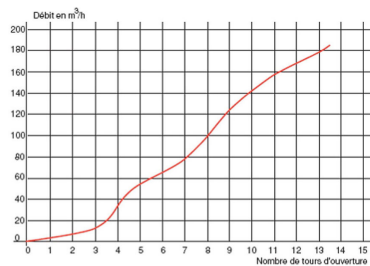

### Un système d'obturation fiable et pérenne

Le système d'obturation utilisé dans les produits de la gamme Sécurité Incendie a été conçu pour garantir le maximum de sécurité.

#### Vidange simple et sans entretien

Vidange automatique protégée de fonderie.

Le poteau d'incendie muni d'un obturateur doit se vider complètement après usage pour éviter les risques de gel en hiver. SG PAM a mis au point un système de vidange totalement automatique constitué d'un simple orifice intégré de fonderie dans la boîte à clapet.

Conception unique sans composant : ne nécessitant aucun entretien, assurant le fonctionnement pérenne, permettant de s'affranchir des pièces de rechange.



Poteau fermé (image 1) : le clapet libère l'orifice de vidange et l'eau s'évacue gravitairement.

Poteau ouvert (image 2) : le clapet obture l'orifice de vidange du début de l'ouverture jusqu'à l'ouverture totale. Il n'y a aucune perte d'eau à travers l'orifice.

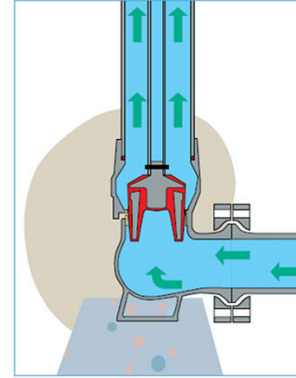
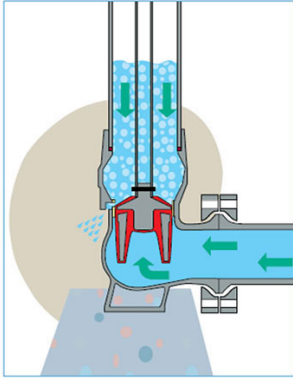

### Clapet progressif et durable

Clapet composé de deux parties en fonte ductile surmoulées d'élastomère. Cette technologie permet une étanchéité pérenne.

A la fermeture, les deux parties se rapprochent en comprimant l'élastomère emprisonné ce qui assure l'étanchéité dans le temps.

Système d'obturation spécialement conçu (ligne d'étanchéité sinusoïdale) pour que le débit s'établisse de façon progressive à l'ouverture et fermeture du poteau, évitant ainsi les risques de coup de bélier.

Système d'obturation à géométrie droite afin d'éviter son blocage par d'éventuels corps étrangers contenus dans l'eau (cailloux par exemple) et pouvant entraîner un défaut d'étanchéité.



### Une grande simplicité de mise en oeuvre et en service

Le poteau d'incendie a été conçu avec une bride orientable au niveau du coude à patin de façon à pouvoir ajuster au mieux l'orientation du poteau par rapport à son environnement.

**Installation d'un poteau d'incendie en conformité à la norme NF S 62 200 et aux prescriptions du Cahier des Clauses Techniques Générales aux Marchés publics de Travaux (fascicule 71).**

A la pose pour orienter correctement les prises d'eau ou en cas d'évolution de l'environnement, comme la construction de nouveaux bâtiments, aucun terrassement n'est nécessaire, les poteaux SG PAM sont orientables sur 360° degré par degré.

**POTEAUX D'INCENDIE**  
**INCENDIE**  
DN 100 à



07/01/2021

**RICPI21TGO300**

Le fût lisse sans boulon évite les problèmes de corrosion du poteau, et s'intègre directement dans le sol, ce qui permet de simplifier les travaux de finition ou d'aménagement paysager alentour.



Sur ce dessin de l'installation il faut noter :

- l'utilisation d'un esse de réglage pour une mise à niveau du poteau ;
- le matériau drainant autour de la vidange ;
- la butée du coude à patin ;
- la manchette bride-bride ou un tronçon de tuyau avec des pièces de montage pour respecter la distance de 1 m minimum d'axe à axe entre le poteau d'incendie et la vanne de prise ou de 3 m minimum si la vanne est dans l'axe de la prise de face du poteau.

